



**Моечный аппарат высокого давления
без подогрева воды**

DELVIR K 4000/4050



Инструкция по эксплуатации

Моечный аппарат высокого давления без подогрева ВОДЫ

Содержание:

1. Введение.....	2
2. Правила безопасного использования.....	3
3. Подготовка аппарата к работе.....	6
4. Использование аппарата.....	7
5. Техническое обслуживание аппарата.....	9
6. Гарантийные обязательства	10

1. Введение

Благодарим Вас за выбор моечного аппарата высокого давления торговой марки DELVIR (Италия), который отличается легкостью в обращении и является эффективным аппаратом для профессионального использования.

Убедительно просим Вас внимательно прочесть данную инструкцию перед тем, как приступить к использованию аппарата. Производитель не несет ответственность за любые повреждения и травмы, причиной которых стало неправильное использование или обслуживания данного аппарата. Данная инструкция является неотъемлемой частью аппарата и всегда должна быть доступна оператору аппарата.

Не допускается использовать поврежденный аппарат. Пользователь обязан информировать поставщика о любых поломках и проблемах, связанных с эксплуатацией и обслуживанием аппарата.

Аппарат должен использоваться только специально обученным персоналом.

2. Правила безопасного использования.

1. Не оставляйте включенный аппарат с закрытым пистолетом более, чем на 5 минут. Так как по истечению этого срока помпа (насос) начинает перегреваться, что в свою очередь может стать причиной поломки аппарата или травмы пользователя (рис.1).



рис.1

2. Во время использования не оставляйте аппарат в закрытом помещении или в помещении, где отсутствует вентиляция (рис.2).

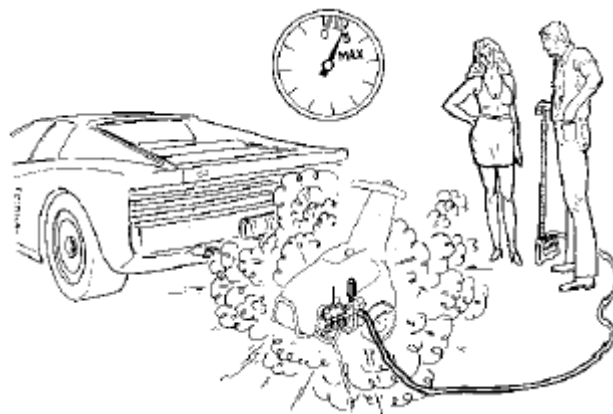

рис.2

3. Перед началом выполнения любых работ с аппаратом необходимо отсоединить вилку от розетки электропитания. Все технические операции должны производиться в авторизованном сервисном центре (рис.3).



Рис.3

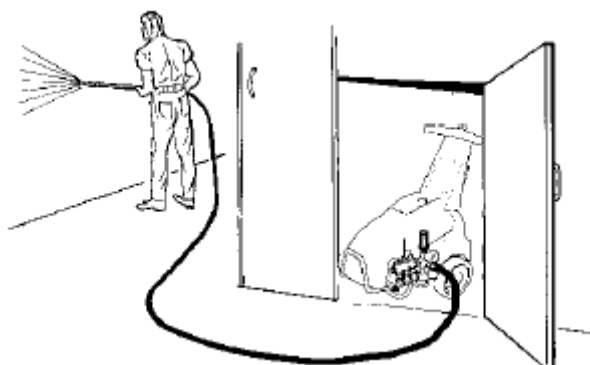

ПРЕДУПРЕЖДЕНИЕ: **Никогда не дотрагивайтесь мокрыми или влажными руками до электрических частей аппарата или до розетки электропитания.**

4. Запрещается самостоятельно чинить электрокабель, использовать розеточные удлинители, а также розетки, несоответствующие стандартным (рис.4).

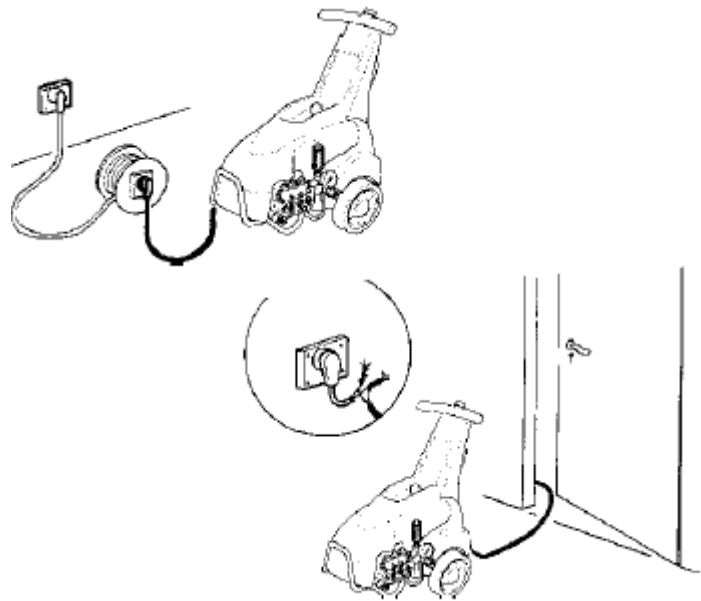

ПРЕДУПРЕЖДЕНИЕ: **Розетка электропитания должна иметь заземление!**

рис.4

5. Запрещается направлять струю воды непосредственно на аппарат, так как это может привести к повреждению аппарата или стать причиной несчастного случая.



6. Убедительная просьба защищать аппарат от атмосферных осадков, также не использовать его во время грозы. Не допускать попадания влаги на эклектические части аппарата (рис.5).

7. Размещайте аппарат на ровной горизонтальной поверхности. Если предполагается использование аппарата на автомойке непосредственно в зоне, где производится мытье автомобилей, необходимо принять меры по предотвращению попадания влаги на аппарат (разместить аппарат выше уровня пола, проинструктировать персонал).

рис.5



ПРЕДУПРЕЖДЕНИЕ: Не использовать аппарат вблизи лиц, не имеющих специальной защитной одежды.

8. Никогда не используйте электрокабель или соединительные трубки для передвижения аппарата. Не используйте электрокабель для непосредственного включения и выключения аппарата (рис.6). Не используйте аппарат, если поврежден электрокабель, шланг, пистолет или какие-либо другие части аппарата.



рис.6



ПРЕДУПРЕЖДЕНИЕ: Используйте только оригинальные запасные части и аксессуары!

9. Не размещайте посторонние предметы на аппарате.

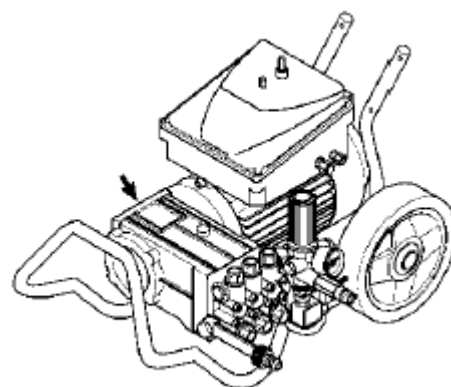
10. Убедитесь в том, что шланг подачи воды не придавлен посторонними предметами (рис.7).



рис.7



ПРЕДУПРЕЖДЕНИЕ: Аппарат должен находиться под наблюдением обученного персонала в течение всего периода работы.

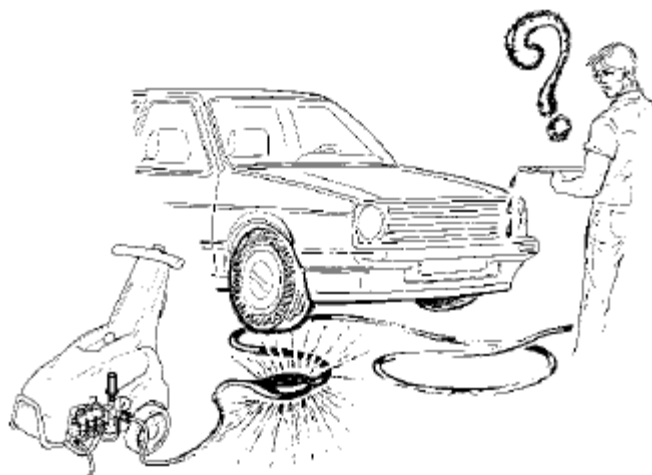

ПРЕДУПРЕЖДЕНИЕ: Использовать аппарат только по назначению. Не направлять струю воды в людей или животных. Запрещается использовать аппарат детьми.

3. Подготовка аппарата к работе.

1) Проверьте уровень масла, который должен быть на уровне отметки (А).

2) Подсоедините шланг высокого давления к выходному штуцеру (В), закрутив гайку. Другой конец шланга подсоедините к пистолету (С).

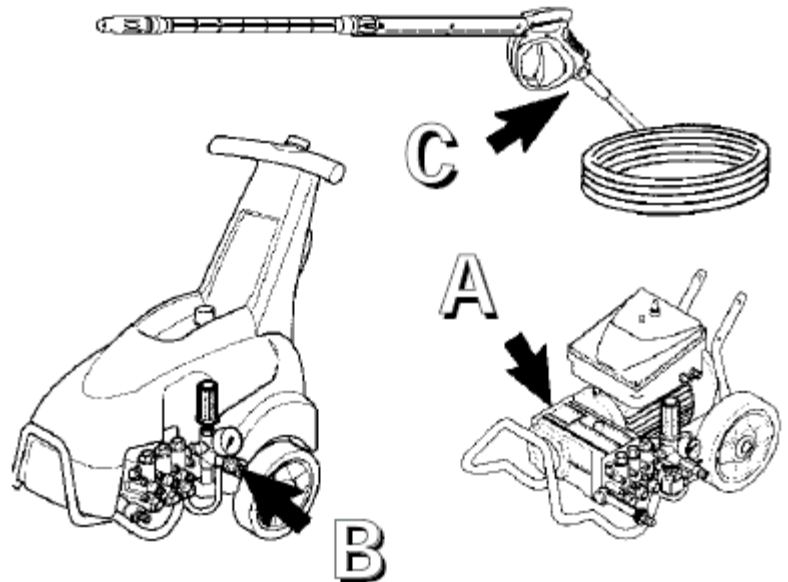

3) Включите шнур электропитания в розетку, предварительно проверив соответствие напряжения в сети и частоты параметрам, указанным на идентификационной пластине, на задней части аппарата.

Запрещается использовать удлинители, а также вилки и розетки, не соответствующие стандартам. Рекомендуется включать аппарат через дифференциальный терромагнитный автомат, рассчитанный на 30 мА.

4) Подсоедините аппарат к водопроводной магистрали при помощи шланга с внутренним диаметром не менее 14 мм (А). Второй конец шланга присоедините к

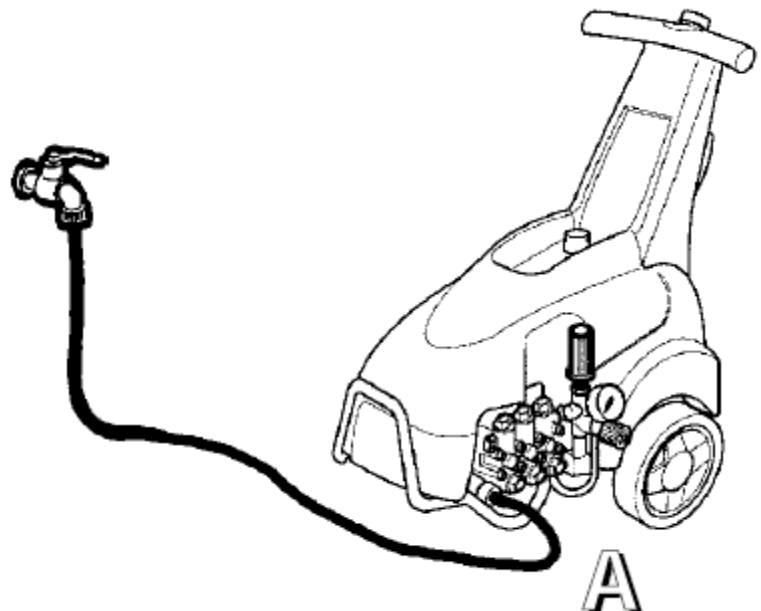

аппарату при помощи штуцера. Регулярно производите чистку водяного фильтра. Грязный фильтр может стать причиной затрудненной подачи воды, следовательно, затрудненной работы помпы, при этом увеличивается риск изнашивания и порчи внутренних частей аппарата.

4. Использование аппарата.

Начало работы (рис.10).

1. Откройте кран подачи воды (А).
2. Включите пистолет и подождите несколько секунд, для того, чтобы прогнать воздух через пистолет (В). **Держите пистолет двумя руками!**
3. Включите аппарат (положение 1) (С), держа пистолет открытым.



рис. 10

Выключение аппарата.

1. Выключите главный выключатель (положение 0).
2. Откройте пистолет и подержите его открытым пару секунд для сброса давления.
3. Закройте пистолет.
4. Отсоедините аппарат от источника электропитания, вытащив вилку из розетки.
5. Выключите кран подачи воды.

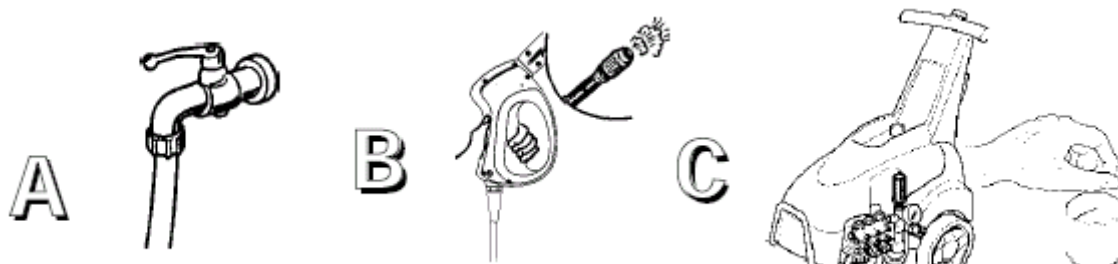

ПРЕДУПРЕЖДЕНИЕ: Новую машину необходимо подключать к магистральному давлению, чтобы насос мог прокачать смазку и консервант используемые при сборке на заводе. Новый аппарат должен работать не более 1 часа. После этого 1 час – перерыв. Такой цикл необходимо повторить 4-5 раз.

Режим низкого давления.

Помпа может при низком давлении всасывать и смешивать моющие средства и другие жидкие химические растворы благодаря автоматическому механизму.

При помощи соответствующего регулятора на наконечнике пистолета, установите низкое давление для автоматического всасывания моющих средств. Для отмены этой операции установите опять высокое давление.

Для установления низкого давления (рис.11).

1. Закройте пистолет.
2. Поверните наконечник (поз. 2)

Для возвращения высокого давления повторите операцию 1, затем снова поверните наконечник (поз.3).



рис.11

Предохранитель пистолета (рис.12).

Для того чтобы поставить пистолет на предохранитель нажмите кнопку по направлению от себя (поз. 1).

Для того чтобы снять пистолет с предохранителя нажмите кнопку по направлению к себе, как это показано на рис. 12 (поз. 2).

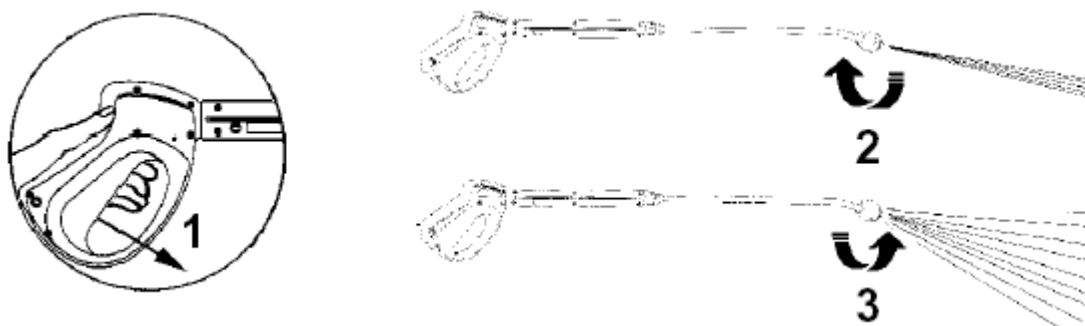
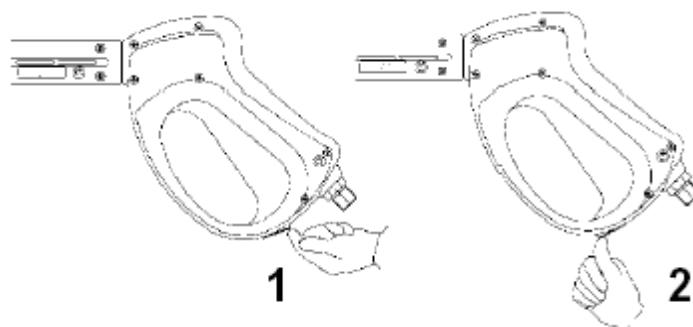

5. Техническое обслуживание аппарата

Нижеуказанные операции должны выполняться с целью предотвращения повреждения компонентов аппарата, а также для поддержания аппарата в работоспособном состоянии.

Важно:

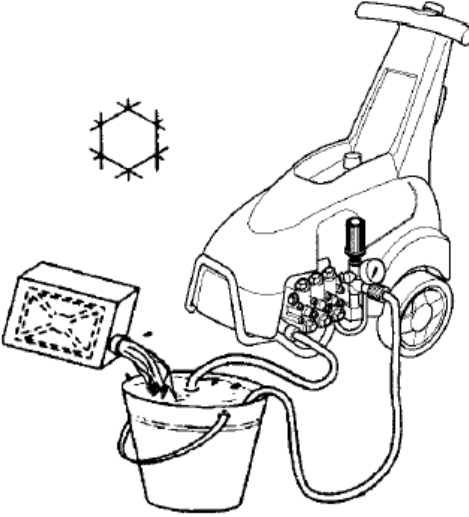
1. Новая машина нуждается в коротком периоде работы мотора и помпы. Новый аппарат должен работать не более 1 часа. После этого 1 час – перерыв. Такой цикл операций необходимо повторить 4-5 раз.
2. Периодически проверяйте уровень масла, который всегда должен быть на уровне метки на масляном щупе в помпе. Первый раз масло должно быть заменено после 50 часов работы, а затем каждые 500 часов.
3. Не подвергайте аппарат воздействию очень низких температур. Лед может повредить помпу и электрические схемы. При хранении аппарата при температуре ниже 0°C., слейте воду из помпы и бойлера. Дайте помпе поработать несколько минут, предварительно залив в аппарат антифриз через шланг (рис.13).  рис.13
4. Не используйте в качестве моющих средств краску, едкие, масляные, густые жидкости и растворы, так как они могут повредить помпу. После использования моющих средств всегда тщательно промывайте аппарат чистой водой для предупреждения образования отложений в системе аппарата.
5. Водяной фильтр аппарата необходимо минимум один раз в месяц проверять и чистить.
6. При каждом включении аппарата необходимо проверить: состояние электрического кабеля, пистолета, шланга высокого давления и их соединений.
7. Работы по техническому обслуживанию (не входят в гарантию и являются платной услугой) которые необходимо выполнять в Сервисном Центре:
 - через 200 моточасов или в зависимости от износа – замена насадки пистолета;
 - через 500 моточасов или в зависимости от износа – замена клапанов и уплотнений плунжеров насоса высокого давления, элементов перепускного

клапана, прочие элементы подвергающиеся естественному износу, циклическим или статическим нагрузкам, или старению.

Гарантийные обязательства

Аппарат имеет гарантию на устранение возникших неисправностей и замену составных частей, за исключением пистолета и шланга высокого давления, преждевременно вышедших из строя по вине предприятия изготовителя, в течение 12 месяцев со дня продажи, при условии соблюдения требований по монтажу, эксплуатации и техническому обслуживанию, изложенных в настоящем документе. При неисполнении хотя бы одного пункта данной инструкции приемщик вправе отказать покупателю в гарантийном ремонте и осуществить платный ремонт. Гарантия действительна только при наличии правильно и четко заполненного гарантийного талона. Заводской номер и модель изделия должны соответствовать указанным в гарантийном талоне.

При обнаружении дефекта, срок на гарантийный или послегарантийный ремонт устанавливается в зависимости от трудоемкости и вида ремонта.

Продавец не возмещает материальный и моральный ущерб за простой оборудования в течение времени ремонта.

Гарантия не включает в себя работы по техническому обслуживанию, которые указаны в настоящем документе и должны строго выполняться.

Продавец не несет юридической ответственности и снимает свои гарантийные обязательства перед владельцем за последствия эксплуатации и применении не по назначению, а также в случае:

- самовольной разборки узлов и агрегатов или попытки ремонта изделия в неуполномоченном сервисном центре;
- внесения в конструкцию изменений;
- если аппарат, предназначенный для работы в бытовых условиях, использовался в производственных или профессиональных целях;
- невыполнения требований по монтажу, эксплуатации или техническому обслуживанию;
- возникновения дефекта по вине потребителя.

Гарантия не распространяется на:

- механические повреждения;
- повреждения, вызванные попаданием внутрь изделия посторонних предметов, веществ, жидкостей, животных и насекомых;
- повреждения, вызванные стихией, пожаром, бытовыми факторами;
- повреждения, вызванные несоответствием требований на маркированной пластине аппарата параметрам питающих, водопроводных, кабельных сетей и других подобных внешних факторов;
- повреждения, вызванные использованием неоригинальных расходных материалов и запчастей;
- естественный износ и старение оборудования.

Гарантия не включает в себя расходы по транспортировке и инспекции оборудования на территории владельца. Каждый выезд специалиста оплачивается отдельно по действующему тарифу.

Если при рассмотрении рекламации выяснится отсутствие заводского дефекта, то владелец обязан оплатить расходы, связанные с рассмотрением рекламации по действующему тарифу.

С ИНСТРУКЦИЕЙ ОЗНАКОМЛЕН, С УСЛОВИЯМИ СОГЛАСЕН.

Покупатель _____

Заводской номер изделия _____

Дата продажи " ____ " _____ 200__ г.

Продавец _____

М.П.